

平成 20 年 3 月 25 日

各 位

会 社 名 東 急 リ バ ブ ル 株 式 会 社  
代 表 者 名 代 表 取 締 役 社 長 袖 山 靖 雄  
(コード番号 8879 東証第 1 部)  
問 合 せ 先 取 締 役 執 行 役 員  
経 営 管 理 本 部 長 渡 辺 和 雄  
(TEL. 03-3463-3713)

## 機構改革および役員人事、その他の人事異動ならびに 店舗の開設に関するお知らせ

当社は、平成 20 年 4 月 1 日付で機構改革を実施し、併せて役員人事、その他の人事異動の発令、店舗の開設をいたしますので、下記のとおりお知らせいたします。

記

### 1. 機 構 改 革

#### 【基本方針】

経営戦略に整合した組織編制とする。

#### (1) 流通事業本部

- [1] 地域営業部門（第一統括部から第五統括部）の営業効率および機動性向上のため、従来の 5 統括部を集約再編し、3 統括部とする。
- [2] リポート事業統括部を廃止し、同統括部にあった各部を以下のとおり変更する。
  - (ア) コンサルティング営業部の機能を地域営業部門（第一統括部から第三統括部）に移管する。
  - (イ) 事業企画部については事業統括部に移管するとともにリポート事業部に改称する。
- [3] 事業統括部営業推進部を機能変更（人材育成機能を業務管理部に移管）することにより、事業統括部営業企画部に改称する。

- [4] 第一統括部流通第一部を第一統括部第一部と改称し、地域営業部門について以下これにならう。

(2) ソリューション事業本部

- [1] 事業分野拡大に伴いソリューション事業統括部をソリューション第一統括部に改称し、ソリューション第二統括部を新設する。
- [2] 業務効率向上のため、事業統括部デューデリジェンス事業部を分割し、事業統括部内にインスペクション部（調査機能）をソリューション第二統括部内にバリュエーション部（評価機能）をそれぞれ新設する。
- [3] ソリューション第二統括部内にアセット売買機能強化のためアクイジション部を新設、またソリューション事業統括部アセットマネジメント部を編入し、前述のバリュエーション部を加えた 3 部制とする。これにより、投資アセットの取扱い機能を強化する。
- [4] スタッフ業務の効率化のため、ソリューション事業統括部戦略企画部を事業統括部業務管理部に集約する。
- [5] 事業統括部事業推進部をライン部門であるソリューション第一統括部に編入して人材育成機能に特化し、ヒューマンディベロップメントセンターに改称する。
- [6] ソリューション事業統括部ソリューション事業第一部からソリューション事業統括部ソリューション事業第六部をソリューション第一統括部第一部からソリューション第一統括部第六部に改称する。

(3) 賃貸事業本部

- [1] 事業独自の発展を企図し、社宅運営事業部をプロパティ事業統括部から賃貸事業本部直轄とする。
- [2] 営業効率向上のためプロパティ事業統括部賃貸営業部をプロパティ事業統括部賃貸営業第一部とプロパティ事業統括部賃貸営業第二部に分割し、2 部制とする。

(4) 関西支社

- [1] 組織運営効率向上のため住宅営業統括部を廃止し、同統括部内にあった受託開発部、住宅営業第一部及び住宅営業第二部を住宅営業部に統合するとともに関西支社直轄とする。

\* 組織図、別紙 1 のとおり。

## 2. 取締役の異動

発令日：平成20年4月1日

新 職	旧 職	継続職	氏 名
取締役会長		取締役	植木 正威
代表取締役社長 社長執行役員 お客様相談室、コンプライアンス部、監 査室担当		代表取締役社長 社長執行役員	袖山 靖雄
代表取締役 副社長執行役員 経営管理本部、賃貸事業本部、 地方支店担当	(代表取締役 副社長執行役員 流通事業本部長 流通事業本部、賃貸事業本部、地 方支店担当)	代表取締役 副社長執行役員 賃貸事業本部、 地方支店担当	鈴木 良一
代表取締役 副社長執行役員 住宅営業本部、流通事業本部、 関西支社担当	(代表取締役 副社長執行役員 お客様相談室、コンプライアンス部、監査 室、経営管理本部、住宅営業本部、 関西支社担当)	代表取締役 副社長執行役員 住宅営業本部、 関西支社担当	荒田 邦宏
取締役 専務執行役員 ソリューション事業本部担当	(取締役 専務執行役員 ソリュ ション事業本部長)	取締役 専務執行役員	勝俣 宏
取締役 常務執行役員 関西支社長	(取締役 常務執行役員 関西支社長兼流通営業統括部長)	取締役 常務執行役員	青野 昌博
取締役 常務執行役員 賃貸事業本部長兼社宅運営事業 部長	(取締役 常務執行役員 賃貸事業本部長兼プロパティ事業統 括部長兼社宅運営事業部長)	取締役 常務執行役員	坂本 恒男
取締役 常務執行役員 ソリューション事業本部長	(取締役 常務執行役員 ソリューション事業本部副本部長兼事業 統括部長)	取締役 常務執行役員	北川登士彦
取締役 執行役員 流通事業本部長	(取締役 執行役員 経営管理本部 総務部長)	取締役 執行役員	岩岡 清巳

## 3. 執行役員の異動

発令日：平成20年4月1日

新 職	旧 職	継続職	氏 名
執行役員 賃貸事業本部 アセット 事業統括部長	(執行役員 流通事業本部 リポ ート事業統括部長)	執行役員	馬岡 礼
執行役員 賃貸事業本部 プロ パティ事業統括部長	(執行役員 流通事業本部 第三統 括部長)	執行役員	床井 文男
執行役員 流通事業本部 事業 統括部長兼営業企画部長	(執行役員 住宅営業本部 受託統 括部長兼受託開発部長)	執行役員	高村 英有

執行役員 経営管理本部 総務部長	(執行役員 住宅営業本部 事業推進部長)	執行役員	金山 邦夫
執行役員 リニューアル事業本部 リニューアル第一統括部長	(執行役員 リニューアル事業本部 リニューアル事業統括部長)	執行役員	岡部 芳典
執行役員 リニューアル事業本部 事業統括部長	(執行役員 リニューアル事業本部 事業統括部 業務管理部長)	執行役員	三木 克志
執行役員 関西支社 流通営業統括部長	(関西支社 賃貸事業部長)		鈴木 雅
執行役員 住宅営業本部 受託統括部長兼受託開発部長	(流通事業本部 第五統括部長)		金木 信
経営管理本部 部長	(執行役員 流通事業本部 事業統括部長)		山崎 政昭
(退任)	(執行役員 賃貸事業本部 アセット事業統括部長)		中山 郁基

#### 4. その他の人事異動（統括部長、部長）

発令日：平成20年4月1日

新 職	旧 職	継続職	氏 名
<b>〔住宅営業本部〕</b>			
事業推進部長	(営業第四部長)		荷田 隆志
営業第一部長	(営業第二部長)		佐藤 知之
営業第二部長			近藤秀一郎
営業第四部長	(営業第一部長)		桑原 泰
<b>〔流通事業本部〕</b>			
第二統括部長	(第四統括部長)		久我 眞朗
第三統括部長	(事業統括部 営業推進部長)		中北 均
事業統括部 リポート事業部長	(第五統括部 流通第三部長)		宮脇 幹男
第一統括部 第一部長	(第四統括部 流通第一部長)		金澤 勉
第一統括部 第二部長	(リポート事業統括部 事業企画部長)		清水 哲夫
第一統括部 第三部長	(第一統括部 流通第二部長)		村石 義樹
第一統括部 第四部長	(第一統括部 流通第三部長)		小林 弘
第二統括部 第一部長	(第三統括部 流通第一部長)		秋山 憲男
第二統括部 第二部長	(第二統括部 流通第一部長)		宮本 覚
第二統括部 第三部長	(第五統括部 流通第一部長)		追分 秀憲
第二統括部 第四部長	(第三統括部 流通第二部長)		稲葉 博幸
第二統括部 第五部長	(第二統括部 流通第二部長)		善生 正尚
第三統括部 第一部長	(第五統括部 流通第二部長)		大見 達也

第三統括部 第二部長	(第三統括部 流通第三部長)		高田 彰
第三統括部 第三部長	(第一統括部 流通第一部長)		鮫島 茂
第三統括部 第四部長	(第四統括部 流通第三部長)		平川 正則
第三統括部 第五部長	(第四統括部 流通第二部長)		木村 考
<b>〔リユージョ事業本部〕</b>			
リユージョ第二統括部長兼アクシ ョン部長	(リユージョ事業統括部 リユージョ事業 第六部長)		榊 克彦
事業統括部 業務管理部長			飯島 宏樹
事業統括部 インスペクシ ョン部長	(事業統括部 テレマ リネーション事業部 長)		粕谷 正尚
リユージョ第一統括部 ヒューマンテ ィハロープメントセンター部長	(事業統括部 事業推進部長)		馬籠 一暢
リユージョ第一統括部 第一部長	(リユージョ事業統括部 リユージョ事業 第一部長)		青木 信雄
リユージョ第一統括部 第二部長	(リユージョ事業統括部 リユージョ事業 第二部長)		吉野 一成
リユージョ第一統括部 第三部長 兼リユージョ第二統括部 アセットマネ ジメント部長	(リユージョ事業統括部 リユージョ事業 第三部長)		前島 康夫
リユージョ第一統括部 第四部長			鈴木 伸宏
リユージョ第一統括部 第五部長	(リユージョ事業統括部 リユージョ事業 第五部長)		東 和輝
リユージョ第一統括部 第六部長	(リユージョ事業統括部 戦略企画部 長)		牧野 高樹
リユージョ第二統括部 バリュエシ ョン部長	(リユージョ事業統括部 リユージョ事業 第四部長)		武藤 利之
法人営業部長	(流通事業本部 第二統括部長)		石綿 修一
<b>〔貸貸事業本部〕</b>			
事業推進部長	(プロパティ事業統括部 貸貸運営事業 部長)		津田 淳一
プロパティ事業統括部 貸貸運 営事業部長			長野 啓
プロパティ事業統括部 貸貸営 業第一部長	(プロパティ事業統括部 貸貸営業部 長)		加藤 典一
プロパティ事業統括部 貸貸営 業第二部長	(事業推進部長)		今野 一男

〔関西支社〕			
賃貸事業部長			落部 壯治
住宅営業部長	(住宅営業統括部 住宅営業第一部 長)		濱寄 修次

## 5. 店舗の開設

平成20年4月より、以下の営業所を開設いたします。

これにより、リバブルネットワークの売買仲介店舗は全国で124営業所となり、賃貸仲介店舗を含めた全体では137ヶ所での営業となります。

### (1) 店舗の新規開設

- ・学芸大学営業所 (流通事業本部 第一統括部 第四部)

①所在地等 東京都目黒区鷹番3丁目3番14号 Roof1階

TEL 03-3710-2109

FAX 03-3710-2127

②営業開始予定日 平成20年4月3日 (木)

- ・なかもず営業所 (関西支社 流通営業統括部 流通第二部)

①所在地等 大阪府堺市北区中百舌鳥町2丁104 なかもず駅前ビル2階

TEL 072-256-0109

FAX 072-256-0112

②営業開始予定日 平成20年4月1日 (火)

以 上

【19/下期組織】

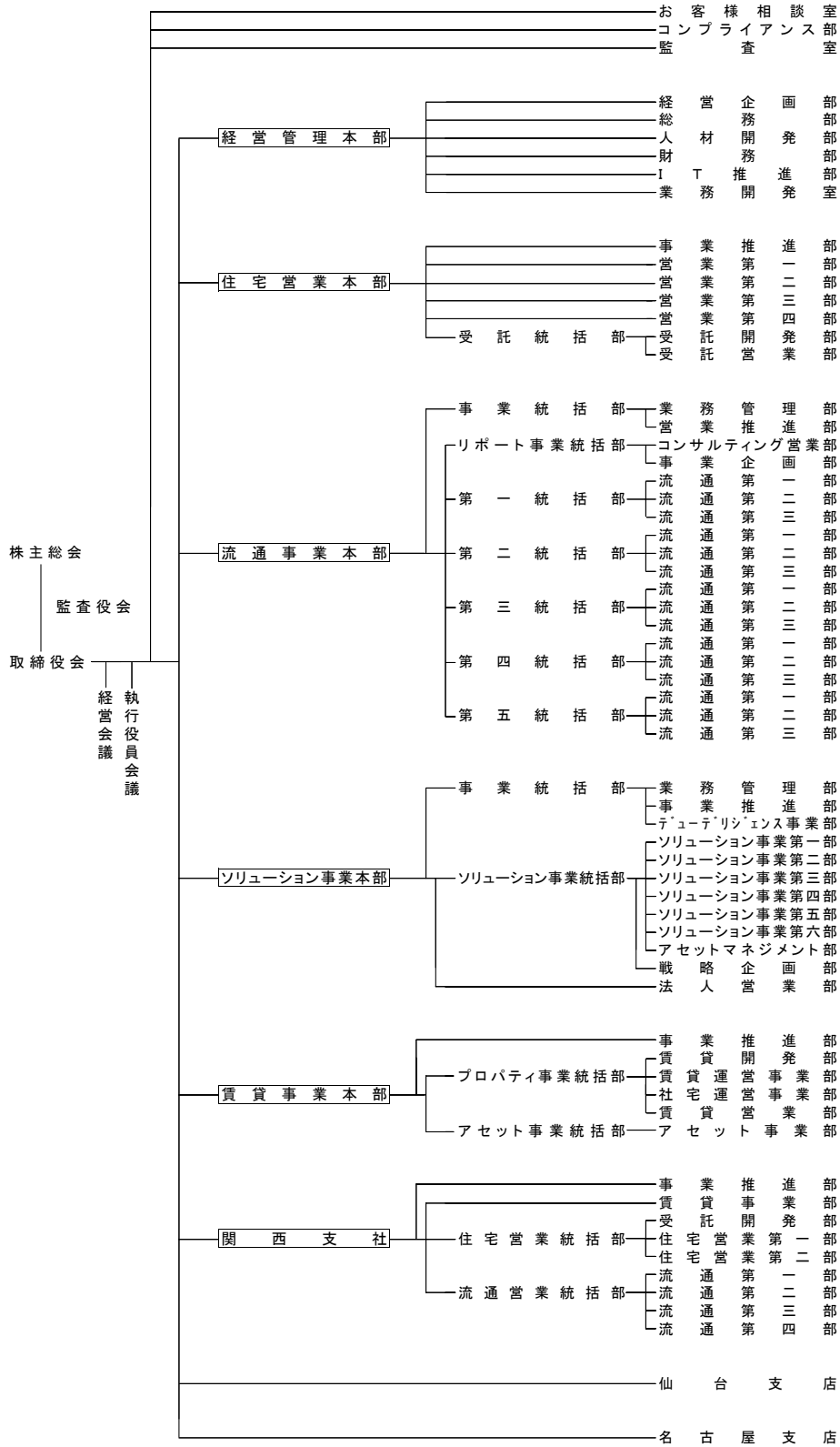

【20/上期(新組織)】

